

# HUELLA

## PEATONAL 200 x 50



Mobiliario estructurado en base a Hormigón Armado con resistencia G30 certificada por Laboratorios autorizados según NCh170

### RENDER

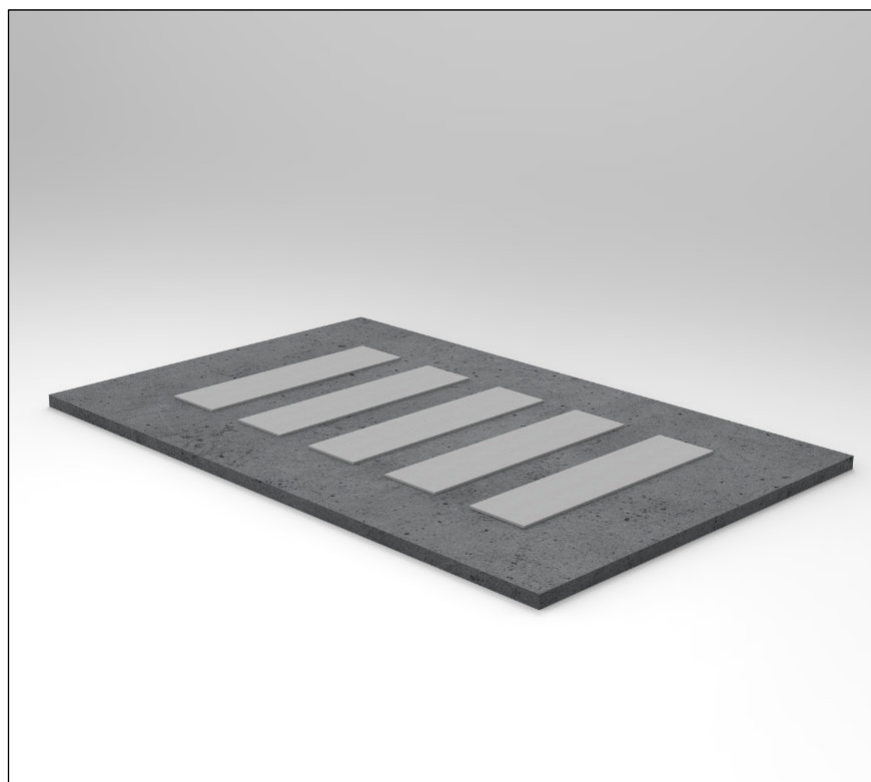

<b>MATERIAL</b>	HORMIGÓN GRANÍTICO
<b>ESTRUCTURA</b>	MONOLITO ARMADO
<b>TERMINACIÓN</b>	GRANÍTICO PULIDO/VISTO
<b>INSTALACIÓN</b>	CON MORTERO DE PEGA
<b>PESO</b>	280 kg.
<b>DIMENSIONES</b>	200 x 50 x 10h
<b>PROTECCIÓN</b>	INCLUYE SELLO ANTI-GRAFFITI MATE TRANSPARENTE
<b>EMBALAJE</b>	SOBRE PALLET (6 UNDS. POR CADA PALLET)
<b>CÓDIGO</b>	MU 516

### INSTALACIÓN

Instalar sobre radier o base estabilizada, compactada con mortero de pega según indicación de proyecto.

### TERMINACIONES



Tradicional Visto Pulido

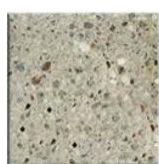

Granítico Gris Mara



Tradicional Visto Liso

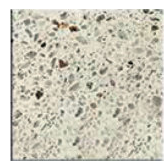

Granítico Blanco Mara



Granítico Gris Marengo



Tradicional Granítico Perla Negra

### ISOMÉTRICA

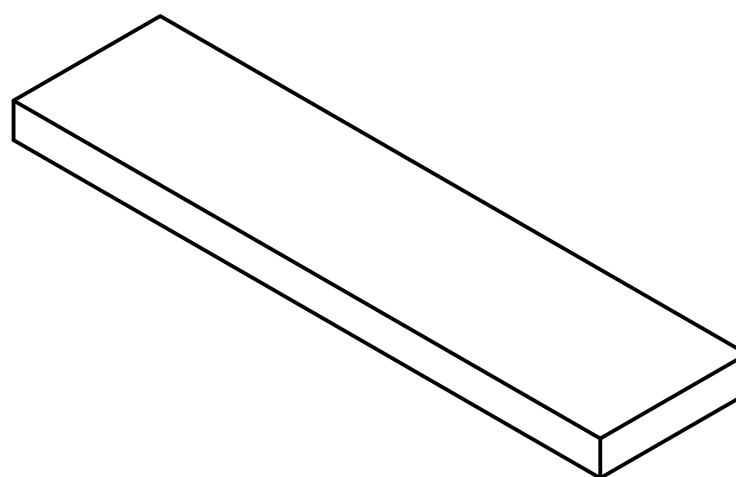

### ELEVACIÓN LATERAL

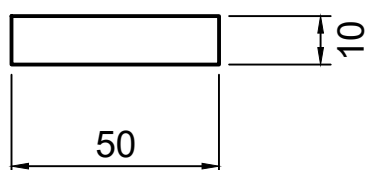

### ELEVACIÓN FRONTAL

### ELEVACIÓN POSTERIOR

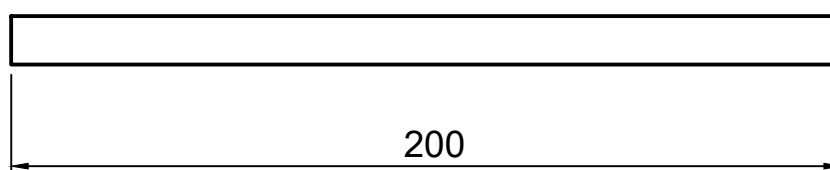

### PLANTA SUPERIOR



### PLANTA INFERIOR